

Lama P50 S30 P50 S35

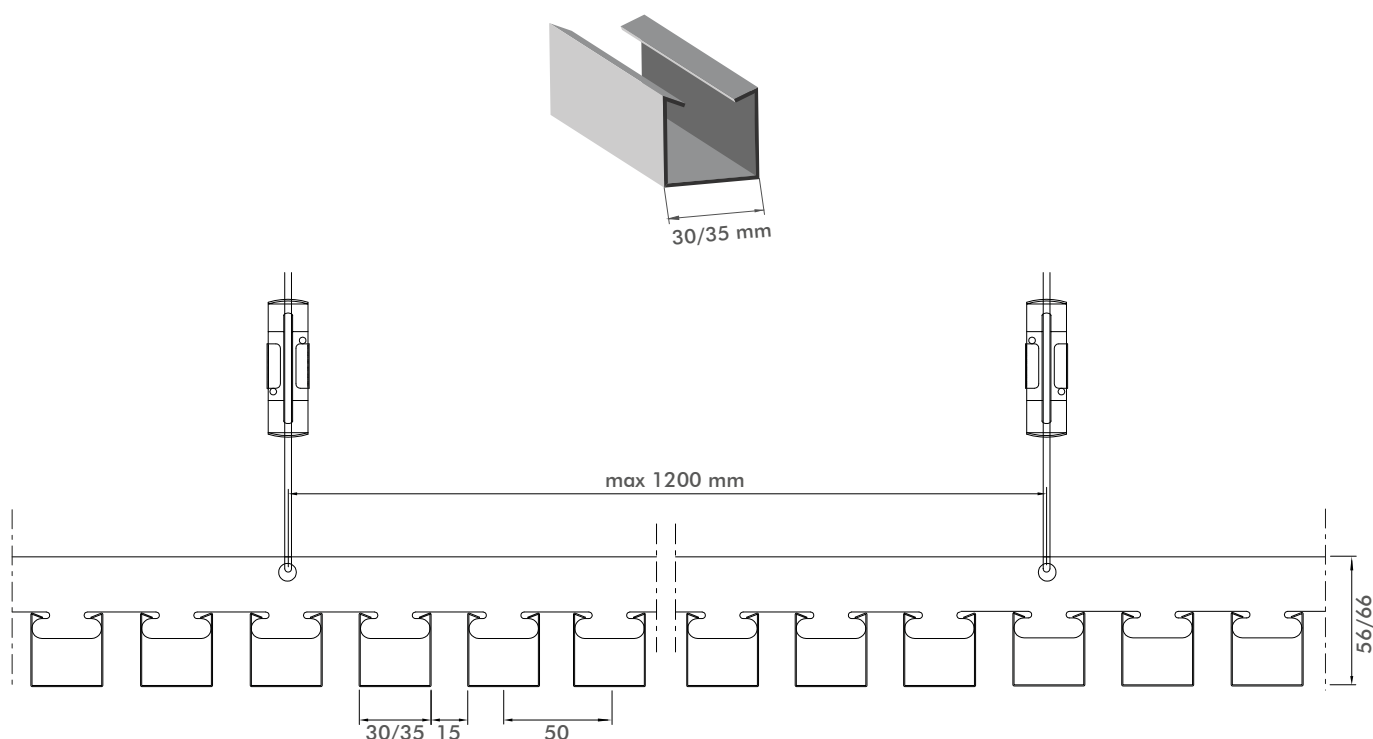

Lama P50 S30 y P50 S35



Descripción

P50 S30 y P50 S35 son un sistema simple y rápido de instalar gracias a la sección particular.

La conexión rápida en la barra transversal es práctica incluso durante la inspección, lo que le permite abrir y cerrar fácilmente el sistema.

La lama P50 S30 o P50 S35 se puede instalar en el techo o en la pared. Se pueden obtener diferentes resultados estéticos gracias a las diferentes opciones de barra transversal.

Este sistema combina funcionalidad y estilo y es particularmente apreciado en soluciones de espacios abiertos, así como para la gestión de espacios conectivos.

Además, el tablón P50 S30 o P50 S35 se integra fácilmente con varios sistemas de iluminación.

Datos principales

Dimensiones	P50S30: 30 x 30 mm P50S35: 35 x 35 mm
Paso	50 mm (otros pasos a petición)
Obturador	15 mm
Materiales y Colores	-Acero prepintado: 9010, 9003, 9006, acabados tipo madera (RAL personalizables a petición) -Aluminio prepintado: 9003, 9006, 9005, finiture tipo legno (RAL personalizables a petición)
Absorción Acústica	Tejido no tejido negro

Dimensiones

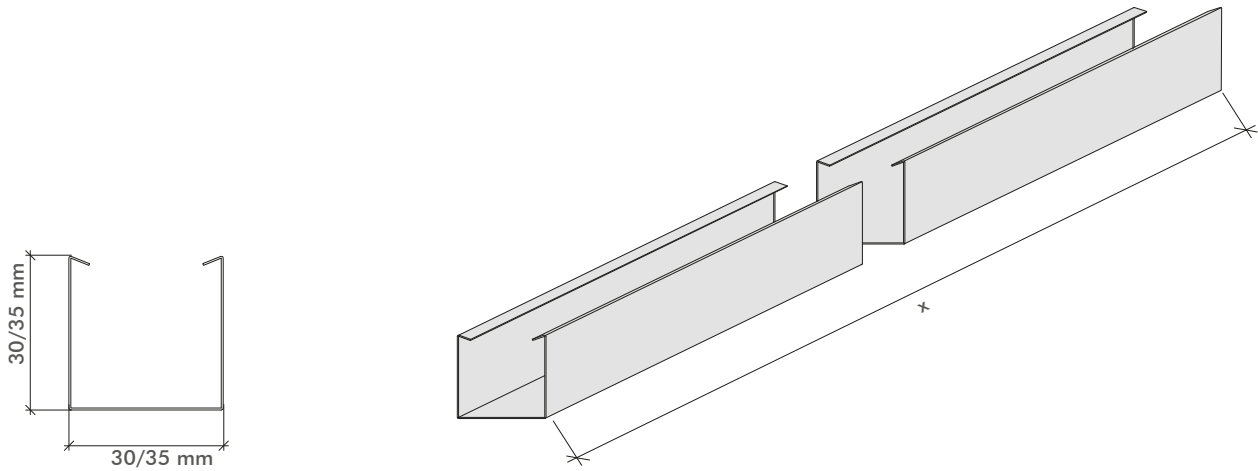

Elementos

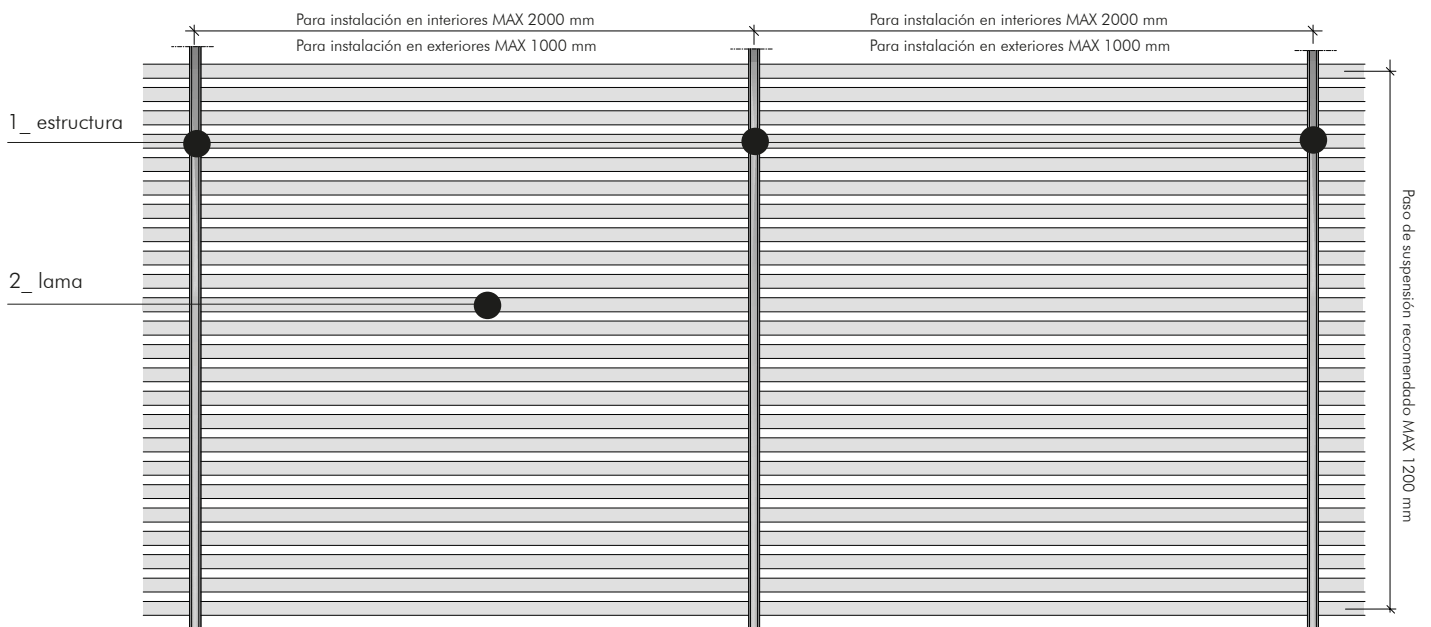

NOTAS: las distancias entre los ejes son válidas para techos montados en interiores y completos de perfil perimetral. Las distancias entre los ejes indicadas son válidas para el apoyo exclusivo del peso propio del techo.

Estos datos son genéricos y deben verificarse sobre la base de cada pedido específico, con referencia al material identificado para las lamas y las estructuras, y a los relativos espesores.

Instalación en techo sobre estructura T1

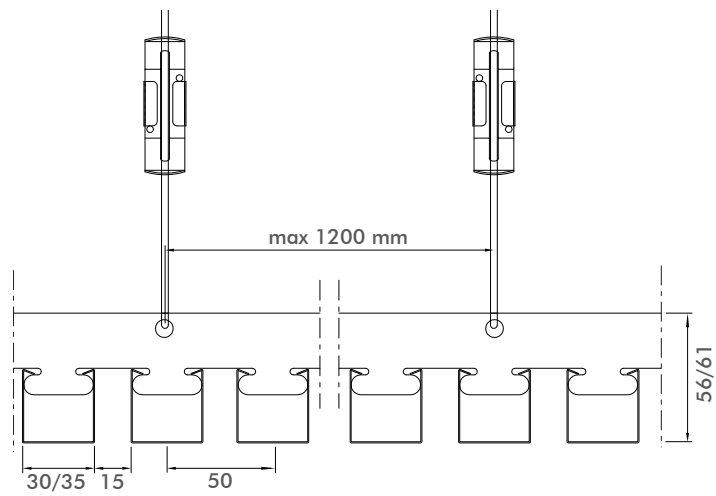

Instalación en techo sobre estructura T1R

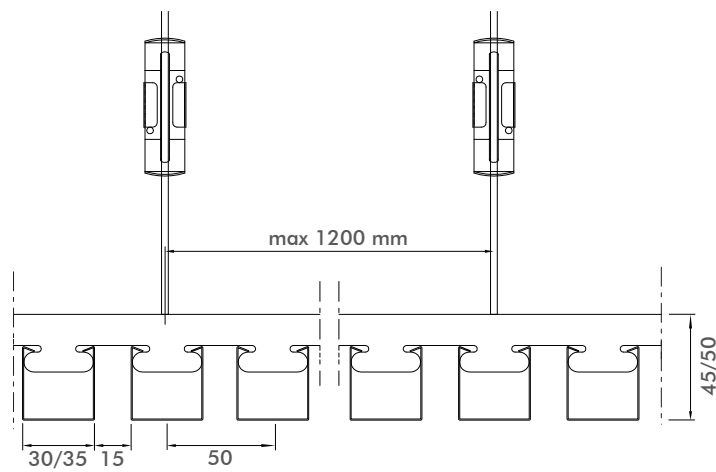

Instalación en techo sobre estructura T1F

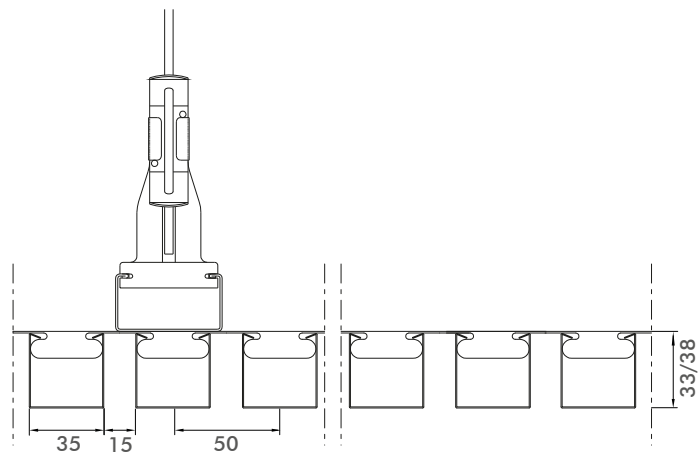

Instalación en pared sobre estructura T1

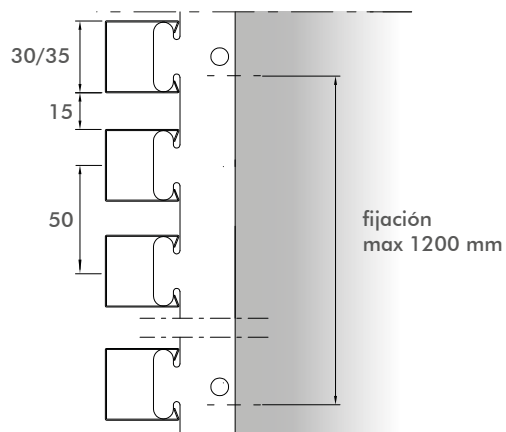

Instalación en pared sobre estructura T1R

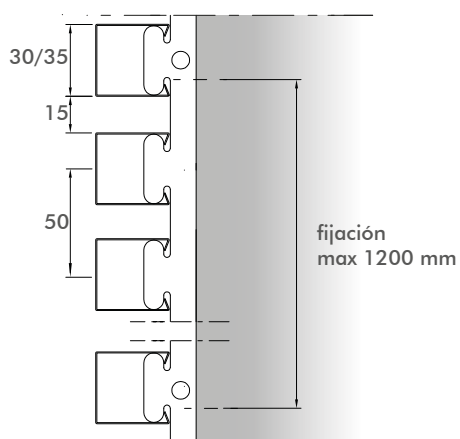

Instalación en pared sobre estructura T1F

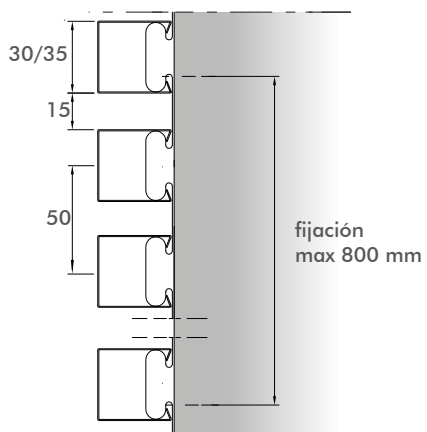

Montaje

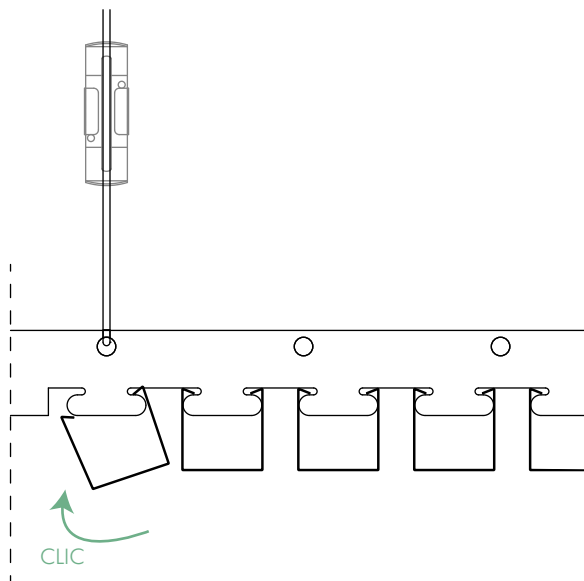

Montaje de la junta

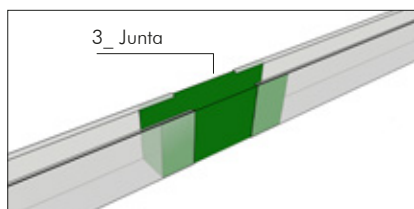

FASE 1:
montaje junta

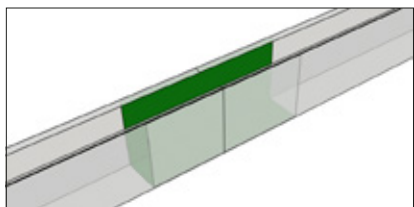

FASE 2
Junta en posición de lama cerradas

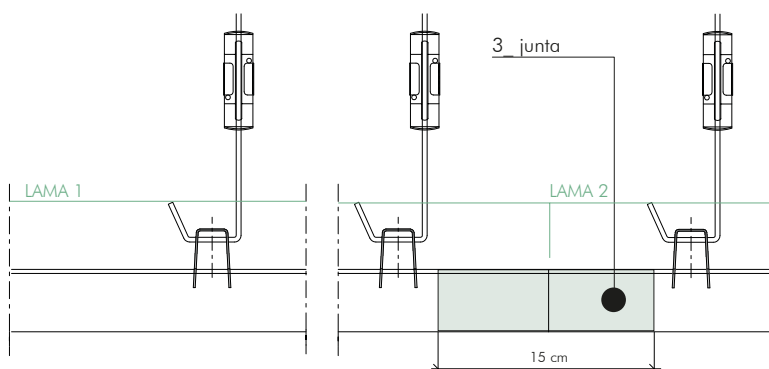

Acabados

Disponible tanto liso como perforado: R0701, R1511, D222, D1525, D1522.

Disponible en stock en los siguientes colores:

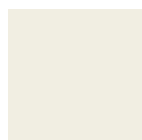

9010

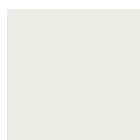

9003



9006



9005



RAL personalizables

PARA INTERIORES

acero recubierto de película de pvc

aluminio recubierto de película de pvc

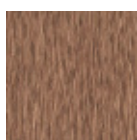

SL01PRE



SL02PRE



SL06PRE

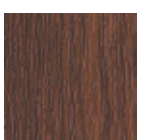

SL45PRE

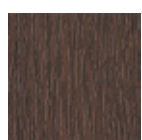

SL49PRE

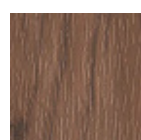

SL52PRE

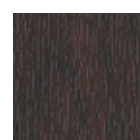

SL53PRE



SL55PRE

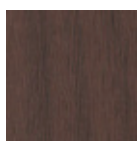

SL03

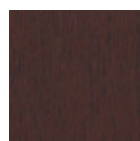

SL05

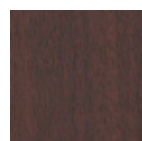

SL24

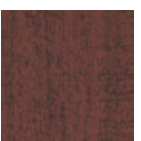

SL62

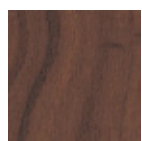

SL64

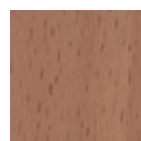

SL80



SL09PR

PARA EXTERIORES

acero

aluminio



104-SL45

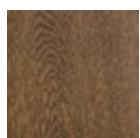

104-SL49

Rendimiento y datos técnicos



Tipo de punción



a_w^*



Clase**



Contenido reciclado(%)***



Clase de reacción al fuego****



%RH

Tipo de punción	a_w^*	Clase**	Contenido reciclado(%)***	Clase de reacción al fuego****	%RH
Lama liso	0,10	NC	≤30	A1	95
R0701	0,55	D	≤30	A1	95
R1511	0,70	C	≤30	A1	95
R211	0,70	C	≤30	A1	95
R2516	0,75	C	≤30	A1	95
D1522	0,75	C	≤30	A1	95
D222	0,70	C	≤30	A1	95

* incluyendo tela no tejida (TNT negro) certificada y aplicada en caliente.

** de acuerdo con EN ISO 11654

*** tenga en cuenta que todos los productos de aluminio y acero son 100% reciclables.

**** Uso previsto del producto según EN13501-1

***** para cualquier otra información técnica, póngase en contacto con nuestras oficinas técnicas y comerciales.

Opciones de perforación

Diámetro 2 mm

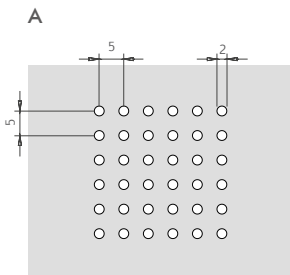

Para paso 300
Área perforada: regular
Distancia entre ejes: 5x5 mm
Superficie perforada: 11% aprox.

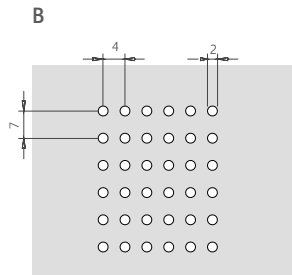

Para paso 100 - 150 - 200
Área perforada: regular
Distancia entre ejes: 4x7 mm
Superficie perforada: 11% aprox.

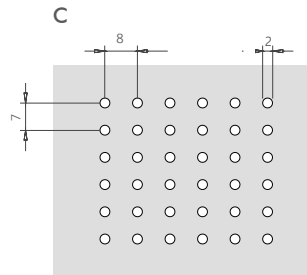

Para paso 100 - 150 - 200
Área perforada: regular
Distancia entre ejes: 8x7 mm
Superficie perforada: 5% aprox.

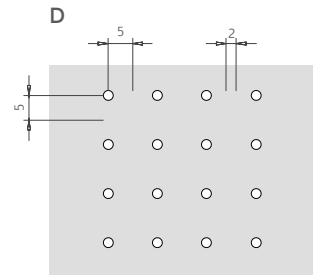

Para paso 300
Área perforada: regular
Distancia entre ejes: 10x10 mm
Superficie perforada: 5,5% aprox.

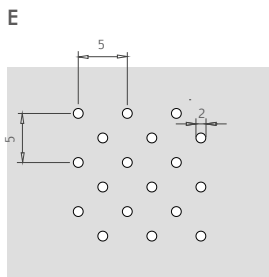

Para paso 300
Área perforada: diagonal
Distancia entre ejes: 5x5 mm
Superficie perforada: 22% aprox.

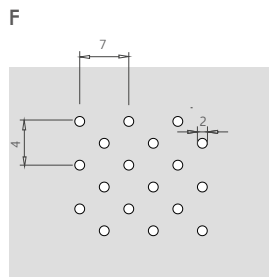

Para paso 100 - 150 - 200
Área perforada: diagonal
Distancia entre ejes: 4x7 mm
Superficie perforada: 22% aprox.

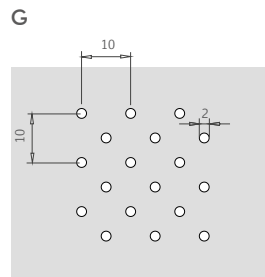

Para paso 300
Área perforada: diagonal
Distancia entre ejes: 10x10 mm
Superficie perforada: 11% aprox.

Diámetro 3 mm

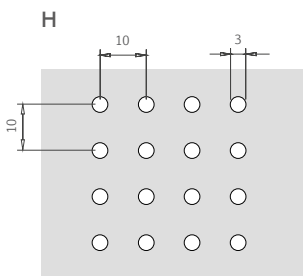

Para paso 300
Área perforada: regular
Distancia entre ejes: 10x10 mm
Superficie perforada: 7% aprox.

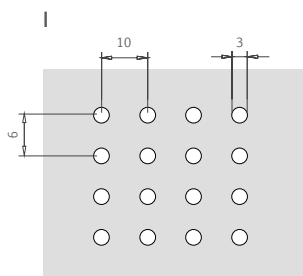

Para paso 100 - 150 - 200
Área perforada: regular
Distancia entre ejes: 10x6 mm
Superficie perforada: 11% aprox.

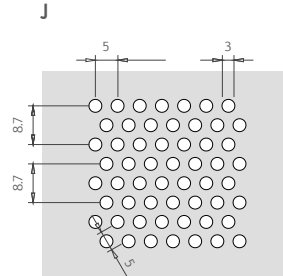

Diámetro: 3 mm
Área perforada: diagonal
Distancia entre ejes: 5x8.7 mm
Superficie perforada: 32% aprox.

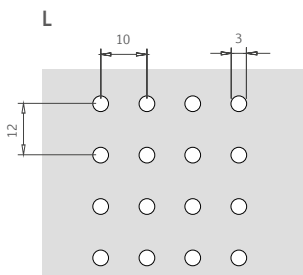

Para paso 100 - 150 - 200
Área perforada: regular
Distancia entre ejes: 10x12 mm
Superficie perforada: 5% aprox.

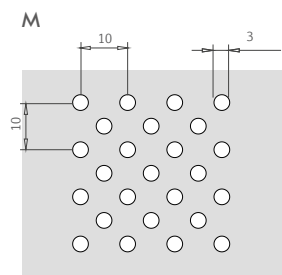

Para paso 300
Área perforada: diagonal
Distancia entre ejes: 10x10 mm
Superficie perforada: 14% aprox.

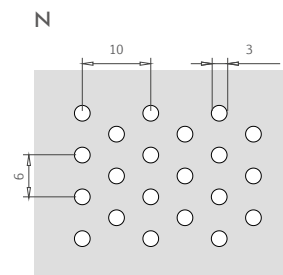

Para paso 100 - 150 - 200
Área perforada: diagonal
Distancia entre ejes: 10x6 mm
Superficie perforada: 23% aprox.

Opciones de perforación

Varias

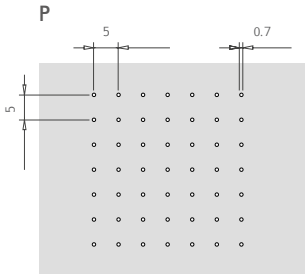

P
EXTRA MICRO PERFORATION
Diámetro: 0.7 mm
Área perforada: regular
Distancia entre ejes: 5x5 mm
Para paso: 100 - 150 - 200 - 300
Superficie perforada: 1% aprox.

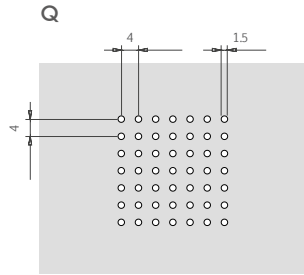

Q
MICRO PERFORATION
Diámetro: 1.5 mm
Área perforada: regular
Distancia entre ejes: 4x4 mm
Para paso: 100 - 150 - 200 - 300
Superficie perforada: 11% aprox.

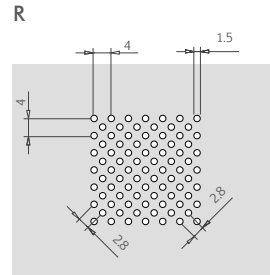

R
MICRO PERFORATION
Diámetro: 1.5 mm
Área perforada: diagonal
Distancia entre ejes: 4x4 mm
Para paso: 100 - 150 - 200 - 300
Superficie perforada: 22% aprox.

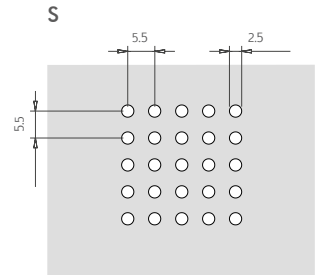

S
Diámetro: 2.5 mm
Área perforada: regular
Distancia entre ejes: 5.5x5.5 mm
Para paso: 100 - 150 - 200 - 300
Superficie perforada: 16% aprox.

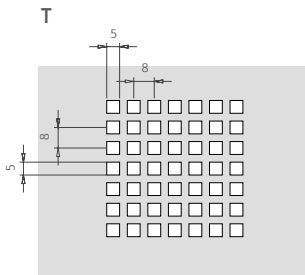

T
Agujero: 5x5 mm
Área perforada: cuadrada
Distancia entre ejes: 8x8 mm
Para paso: 100 - 150 - 200 - 300
Superficie perforada: 40% aprox.

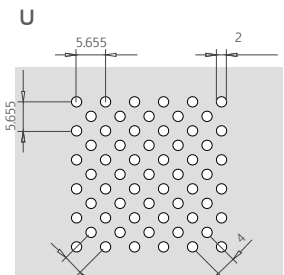

U
Diámetro: 2 mm
Área perforada: diagonal
Distancia entre ejes: 5.655x5.655 mm
Superficie perforada: 20% aprox.

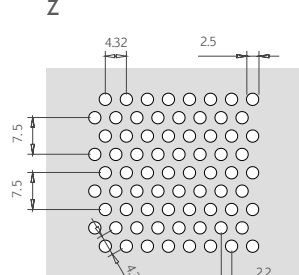

Z
Diámetro: 2.5 mm
Área perforada: diagonal
Distancia entre ejes: 4.3x7.5 mm
Superficie perforada: 30% aprox.

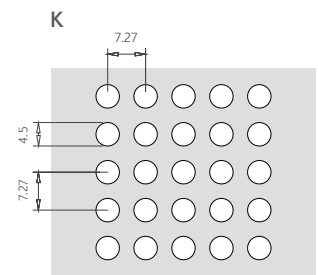

K
Diámetro: 4.5 mm
Área perforada: regular
Distancia entre ejes: 7.27x7.27 mm
Superficie perforada: 30% aprox.

Estándares Técnicos

Todos los productos Profilsystem están marcados CE de acuerdo con la normativa EN 13964.

Además están acompañados de la Declaración de Prestación (D.o.P.) según lo previsto en el reglamento europeo 305/11 en materia de introducción en el mercado de los productos de construcción.

Para aplicaciones en entornos particularmente agresivos como piscinas, instalaciones industriales con gases químicos y/o corrosivos verificar el material y el tratamiento superficial más adecuado con la oficina técnica o comercial de Profilsystem Desio S.R.L.

Almacenamiento

Todos los productos se embalan cuidadosamente, se colocan en paletas especiales y están asegurados mediante celofán y flejado, si necesario también con ángulos de cartón, pluriball y poliestireno para reducir al mínimo el riesgo durante el transporte. Siempre se recomienda manejar todos los embalajes con el mayor cuidado, evitando golpes y manipulaciones que puedan dañar el contenido.

El material embalado hasta el momento de la retirada se conserva en lugares cerrados, secos y limpios.

No exponer a fuentes de calor y no dejar al sol los productos con envoltura.

Instalación

Los falsos techos están instalados manualmente por el instalador en función de la tipología y del model elegido. El material tendrá que conservarse en lugar cubierto y seco y se recomienda liberarlo de los embalajes solo al momento de la instalación. No apoyar en el suelo y no dejar los productos en la obra sin el embalaje original expedido en el momento de la entrega.

Evitar que los productos entren en contacto con agua, solventes, desengrasantes y líquidos agresivos.

Limpieza y mantenimiento

Los falsos techos metálicos dada la facilidad de lavado y limpieza presentan beneficios también a nivel de higiene.

Para eliminar residuos de polvo, manchas o halos aunque sea simple la limpieza debe realizarse cuidadosamente con un paño limpio y seco o con detergentes neutros no abrasivos y desinfectantes no agresivos.